

① ミルシート
ステライト溶着部PT検査

14

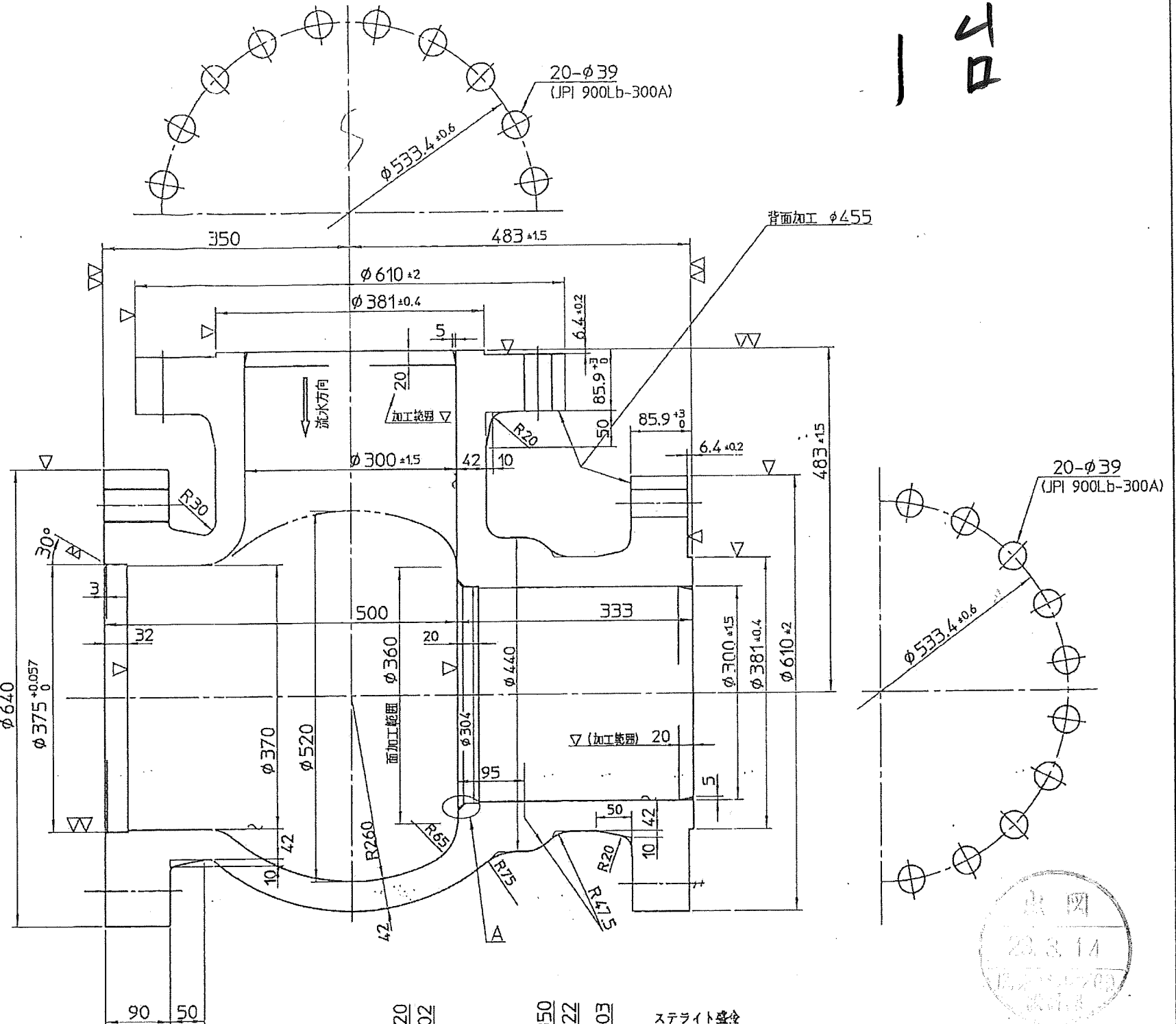

鋳出しマーク
14-M48
トオリ
(穴数に注意のこと)

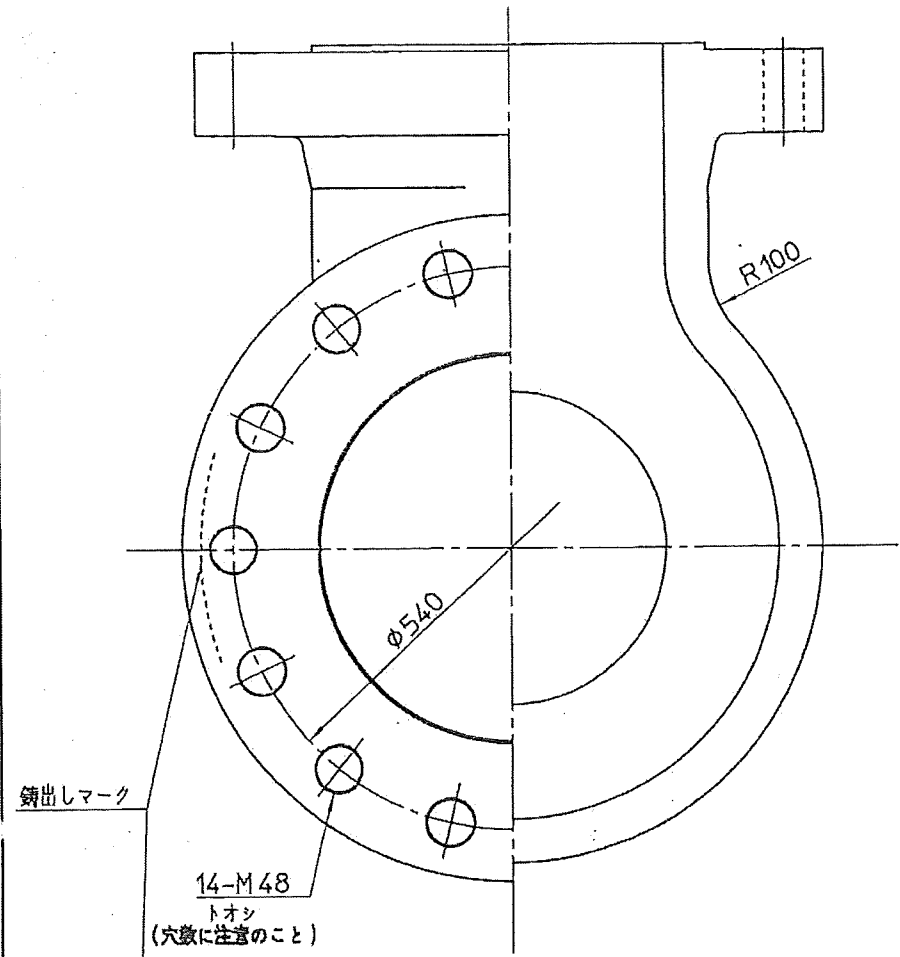
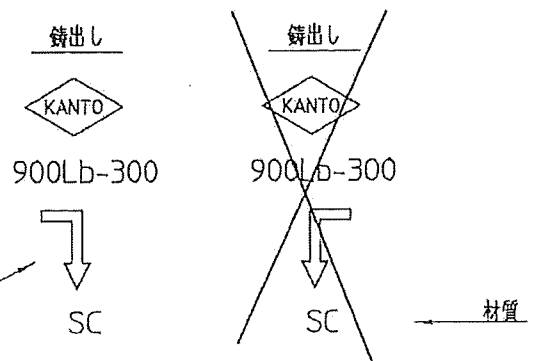
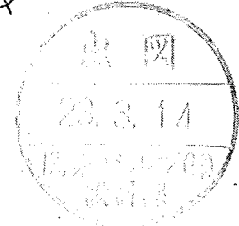

2011/1/28
鋳出しマーク矢印訂正

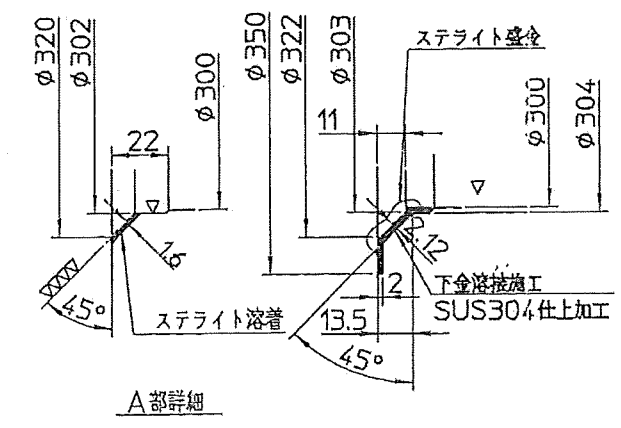
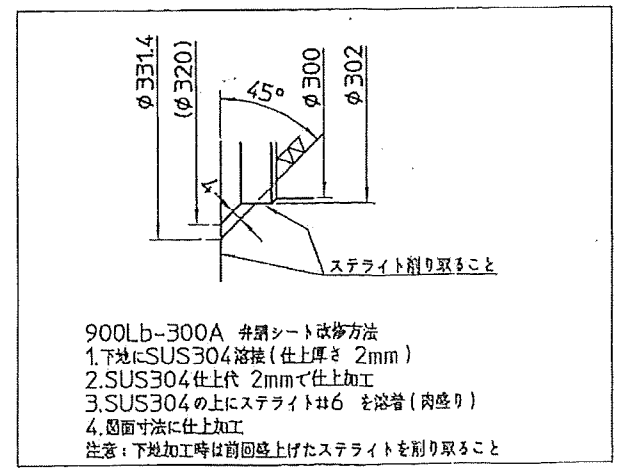

1	弁体	SC450	1	
品番 NO.	部品名 NAME OF PART	材質 MATER.	数量 QUANT.	備考 REMARKS
	900LB-300A (20DG1)			
アングル玉形 油圧自動弁				
承認 APPR.	H15-04-10	尺度 SCALE	1/5	試験圧力 TEST PRESSURE
検図 CHKD.				本体 SHELL
製図 DWN.	H15-04-10	矢部		シート SEAT
出図番号 APPR/DWG.		出図日 DATE		
図番 DWG.NO.	34186	製番 MFG.NO.	29084	
関東バルブ株式会社 KANTO VALVE CO., LTD.				
H15.5.7	図番34186が真復の為34186に改題する	矢部	3rd ANGLE PROJECTION	UNIT mm 区 分 FILE 2-30

日付	変更内容	担当	照査	承認
2010-11-30	31310-34235より変更	塚田		山内

呼び寸法	公差	加工精度	仕上記号	アラサ
1~4以下	±0.1	加工精度	▽▽▽▽	0.8S
4~16以下	±0.2		▽▽▽	6 S
16~63以下	±0.3		▽▽	18 S
63~250以下	±0.5		▽	50S
250~1000以下	±0.8	寸法公差	図面に公差指定のあるもの、又、仕上記号に付記事項のあるものは図面による。	
1000~2500以下	±1.2			
2500~6300以下	±2.0			
6300~10000以下	±3.0			

4台

① ~ (▽▽▽▽)

材料証明書
非破壊検査 鋳物部 M干実施
ステライト部 PT検査

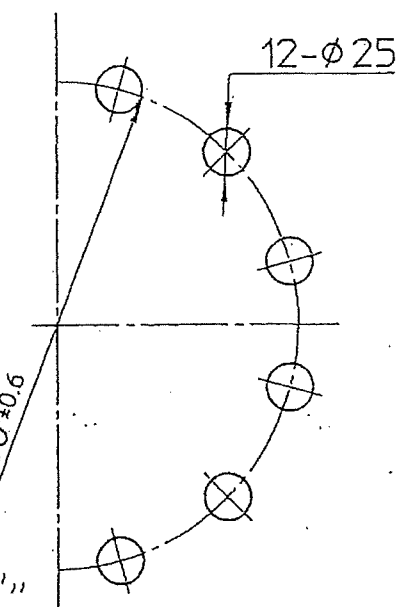
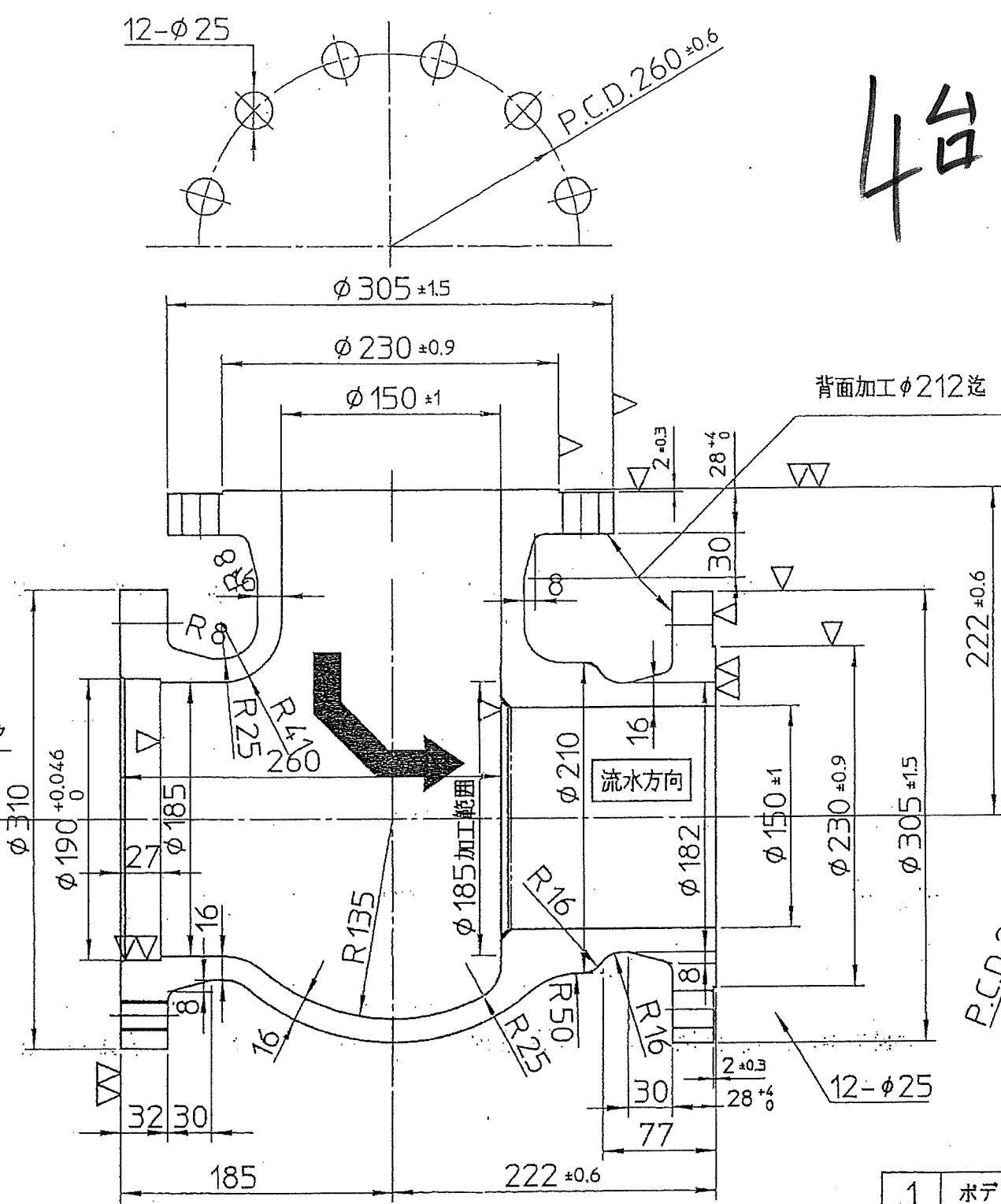
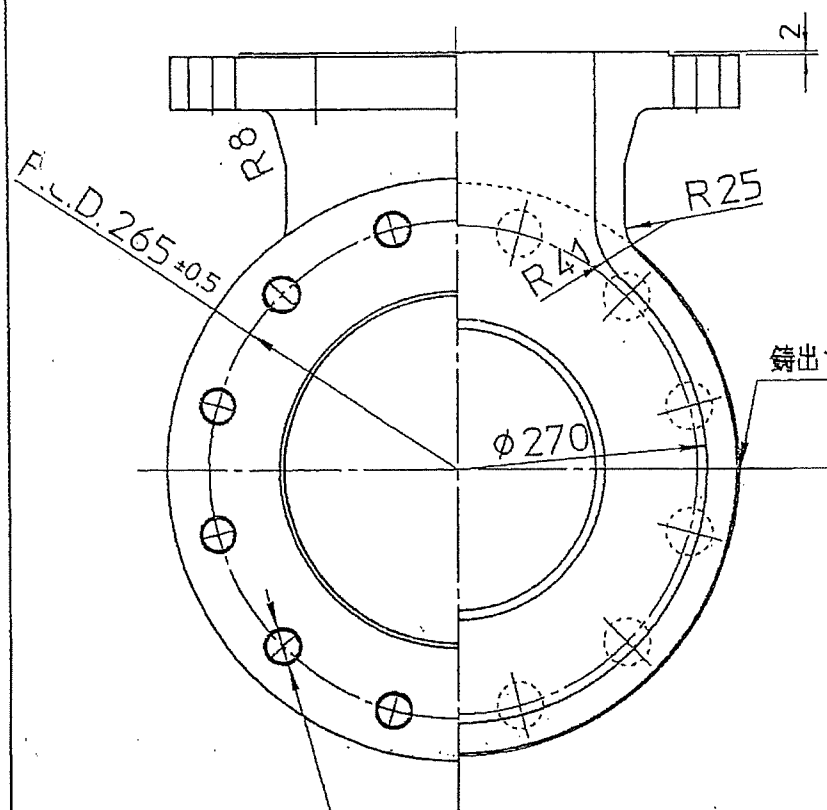

12-M20 ネジ通し

鑄出マーク
KV
SC
20K-150

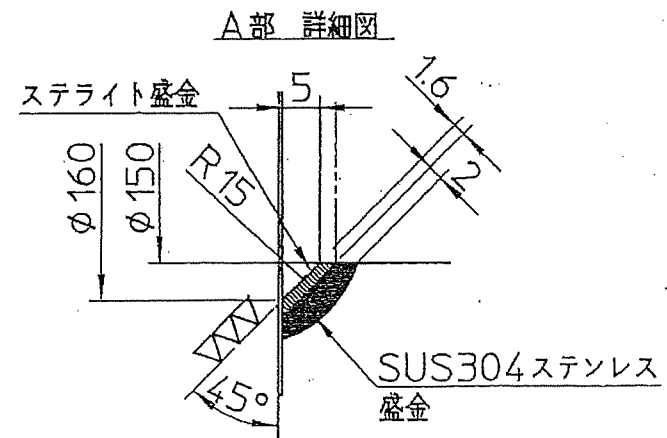

1	ボディー	SC450	1	木型番号 31310-34235
品番 NO.	部品名 NAME OF PART	材質 MATER.	数量 QUANT.	備考 REMARKS
承認 APPR.	2010- -	20K-150A 自動アングル弁 ボディー製作図		
照査 CHKD.	2010- -			
担当 DWN.	2010-11-30 塚田			
尺度 SCALE	NTS	単位 UNIT	mm	納
第3角法 3rd. ANGLE PROJECTION		製番 MFG. NO.	29083	
KANTO 関東バルブ株式会社 KANTO VALVE CO., LTD.		図面番号 DRAWING NO.	A-B-4688	
				変更記号 REV. MARK
				-